



Bourg Document Finisher

BOURG DOCUMENT FINISHER BDF

La finition numérique



Ce module de brochage compact intègre 3 fonctions en un seul élément - agrafage, pliage, massicotage (dans un but d'optimisation de l'encombrement).

La particularité de ce module réside dans sa totale automatisation de mise en œuvre qui contrôle la dimension du document, la position des agrafes, le positionnement du pliage et le réglage du massicot.

Le BDF accepte différents types de papier incluant le couché avec des grammages de 60 à 300 gr/m².

Agrafage: fonctionne avec 2, 3 ou 4 têtes à réglage automatique avec rivets actifs (montage usine).

Ces têtes d'agrafage différencient les deux versions de module :

- tête à cassette
- tête HOHNER

Le BDF est conçu avec une sélection de 2 types d'agrafage :

- piquage pliage jusqu'à 22 feuilles de 80 gr/m²
- agrafage en tête jusqu'à 55 feuilles de 80 gr/m².

En fonction agrafage en tête, une des 2 têtes peu facilement être déconnectée afin de ne réaliser qu'un point de piquage en coin.

Pliage: 2 paires de rouleaux avec un couteau à descente verticale et une pression réglable assure un pliage serré et d'équerre.

Massicot: coupe de chasse avec lame et contre-lame (longueur max. 10 mm).

A chaque étape, l'agrafage, le pliage et le massicotage peuvent être automatiquement supprimés en fonction des besoins de la production.

Les éventuels jeux défectueux sont automatiquement éjectés.

CARACTERISTIQUES →

- Puissante interface utilisateur indiquant toutes les informations nécessaires à l'opérateur tel que paramètres de travaux, état de la machine, messages d'erreurs (manque agrafe, cassette de fil vide, bac à copeaux plein).
- Rapide et entièrement automatisé; pas d'outils pour le réglage de changement de format, incluant les non standards.
- Réglages faciles et précis pendant la marche.
- Conçu pour fonctionner en sortie droite de BST-d.
- Plateau d'alimentation manuelle
- Centrage automatique du chemin de transport pour une meilleure qualité de cahier, registration automatique en fonction du format.
- Le BDF équipé des fameuses têtes HOHNER dont la réputation de robustesse n'est plus à faire, permet l'agrafage à plat ou à boucle. Ces têtes de piquage sauront répondre à vos exigences de qualité.
- Plateau de réception motorisé (env. 42 brochures A4 de 10 feuilles 80 gr/m²).
- Pour un confort maximum de l'opérateur, les têtes d'agrafage sont équipées de cassettes de fil à changement rapide et sans outil. Détection de manque et de fin de cassette, l'agrafage du BDF est fiable et sans soucis.
- Grande capacité de réception pour la rogne de chasse. Le bac de récupération plein vous sera signalé sur le tableau de bord de la machine.
- Un panneau de commandes simple et complet vous donne accès aux différentes options de la machine. Taille de papier standard ou personnalisée, les différents programmes vous permettent toutes les combinaisons possibles d'agrafage, de pli et de massicotage.



BST10-d main + BDF

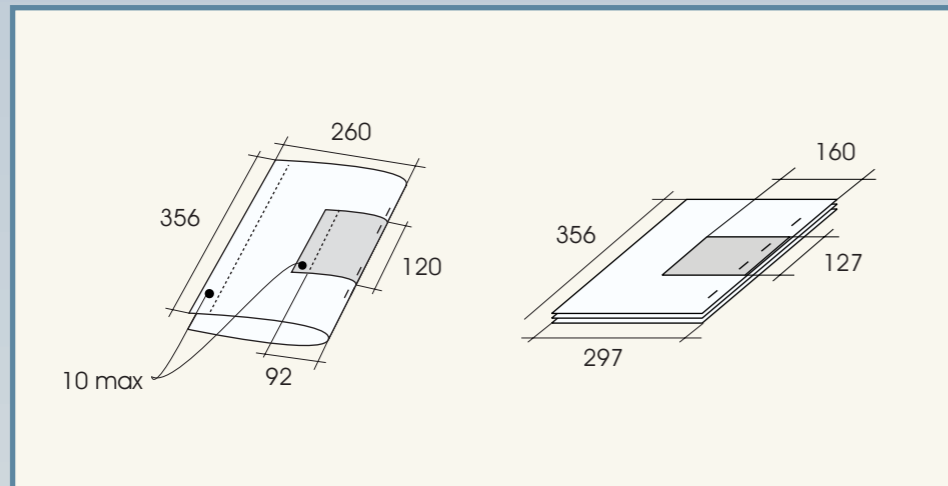

BDF

Bourg Document Finisher

BOURG BOOKLET MAKER

CAPACITE PAPIER

Papier

Couché/non couché :
60 à 200 gr/m²

Couvertures
80 à 300 gr/m²

Dimensions papier

Agrafage à cheval :
203x120 mm à 520x356 mm
Incluant le format CD

Agrafage en tête/côté/coin :
160x127 mm à 297x356 mm

Livret fini dans la plieuse ou le
massicot :

92x120 mm à 260x356 mm
Coupe maxi : 10 mm

EPAISSEUR MAXIMUM D'UN LIVRET

Agrafage à plat :

22 feuilles de 80 gr/m² ou
épaisseur équivalente incluant
la couverture.

Agrafage en tête/côté/coin :

55 feuilles 80 gr/m² ou
épaisseur équivalente incluant
la couverture.

PRODUCTION

Jusqu'à 4200 jeux/heure

ALIMENTATION ELECTRIQUE

120/230 VAC, 50/60 Hz, 750 W

DEGAGEMENT CALORIFIQUE

2650 BTU/h

DIMENSIONS

Longueur

(incluant le convoyeur de réception)

2760 mm

Largeur 620 mm

Hauteur 1550 mm

Poids ± 450 kg

Le constructeur se réserve le droit d'apporter à son matériel sans préavis toutes les modifications qu'il jugerait utiles.

c.p.bourg^{sa}



www.cpbourg.com

Bourg is a registered trademark of C. P. Bourg,
Inc. and C. P. Bourg S. A. Patents pending.

C.P. Bourg S.A. N.V.

rue des Technologies 22
B-1340 Ottignies - Belgium
Tel.: +32 10 62 22 11

Export fax: + 32 10 61 63 55

Email : contactus@cpbourg.com

export.be@cpbourg.com

C. P. Bourg Inc

50 Samuel Barnet Blvd.
New Bedford, MA 02745
USA

Tel. : +1 508 998 2171

Fax : +1 508 998 2391

cpbourg_usa@cpbourg.com

C. P. Bourg S. A. - Siège social
Silic 410 - 32 rue des Gémeaux
F - 94573 Rungis Cedex
France
Tel. : +33 1 46 87 32 14
Fax : +33 1 46 87 52 17
cpbourg_france@cpbourg.com

C. P. Bourg S. A. - Agence régionale
" Les espaces du Chêne"
36, rue du 35^{ème} Régiment d'Aviation
F - 69673 Bron Cedex
Tel. : +33 4 72 14 69 90
Fax : +33 4 72 14 69 91
cpbourg_france@cpbourg.com

C.P. Bourg S.A.
14 rue de Millewee, B.P. 85
L - 7201 Walferdange
Luxembourg
Tel. : +352 33 24 47
Fax : +352 33 19 99
cpbourg_luxembourg@cpbourg.com



c.p.bourg^{sa}